

future 2023



Intervju:
Bobnar7 x Farmtech

Navdihujoče zgodbe
naših strank

The  FARMTECH Magazine

Profesionalni sistemi
po promocijski ceni!



Condor 7.5 14.490€*

- » Delovna širina 7,5 m
- » Hidravlično zaklepanje zložljivih ročic
- » Profi razdelilnik z dovodom zraka
- » Hidravlične cevi 2x DN8 + 2x DN12
L=1500 mm s hidravličnimi spojkami
- » Brez montaže

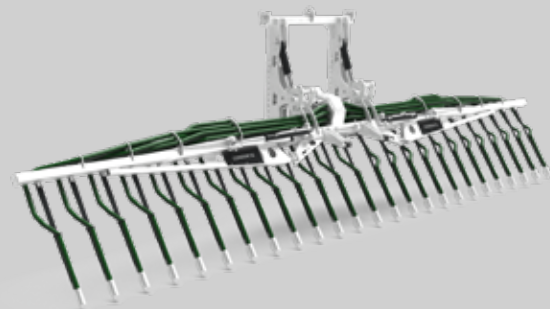

Condor 9.0 15.490€*

- » Delovna širina 9,0 m
- » Hidravlično zaklepanje zložljivih ročic
- » Profi razdelilnik z dovodom zraka
- » Hidravlične cevi 2x DN8 + 2x DN12
L=1500 mm s hidravličnimi spojkami
- » Brez montaže

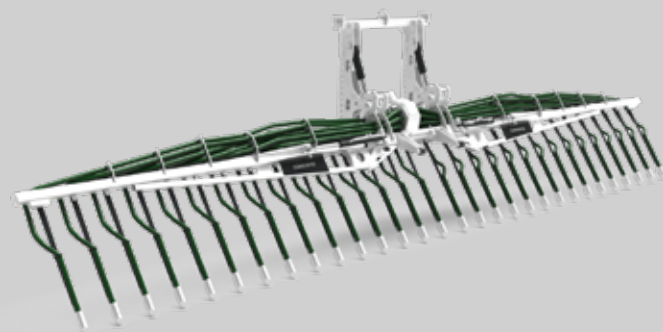

Condor 10.5 16.490€*

- » Delovna širina 10,5 m
- » Hidravlično zaklepanje zložljivih ročic
- » Profi razdelilnik z dovodom zraka
- » Hidravlične cevi 2x DN8 + 2x DN12
L=1500 mm s hidravličnimi spojkami
- » Brez montaže

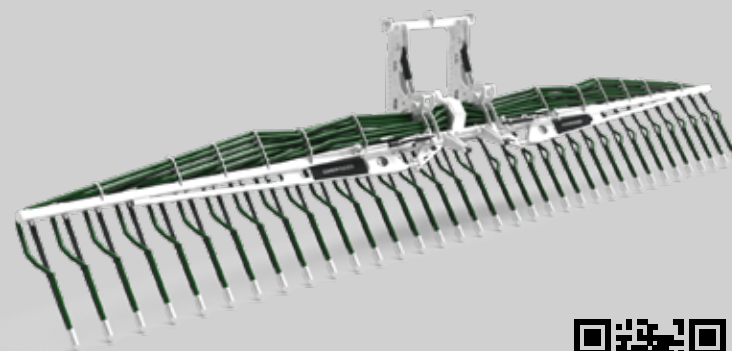

*Promocija velja do razprodaje zalog – omejena količina.

Vsebina

- | | | | |
|----|--|----|---|
| 04 | INTERVJU
Tri vprašanja za
Mitjo Preloga | 40 | ZGODBA STRANKE
Na poti
s celotnim paketom |
| 06 | INTERVJU
Bobnar7
x Farmtech | 46 | IZPOSTAVLJAMO
Triosna plato prikolica
DPW 1800 |
| 10 | ZGODBA STRANKE
Razbijanje
stereotipov | 48 | PREDSTAVLJAMO
Razdelilni sistemi
Hawk |
| 16 | ZGODBA STRANKE
Sam
svoj šef | 50 | PREDSTAVLJAMO
Razdelilni sistemi
Eagle |
| 22 | ZGODBA STRANKE
Zlatiborske
dobrote | 52 | NOVOST
Gumijasti
vlečni lemež |
| 28 | ZGODBA STRANKE
Učinkovitost in trajnost
z roko v roki | 54 | AKTUALNO
Farmtechov
trgovec leta 2022 |
| 34 | ZGODBA STRANKE
Dom
najboljšega korenja | 56 | PRODAJA
Trgovci Farmtech
v Sloveniji |

Tri vprašanja za Mitjo Preloga

Tokrat predstavljamo Mitjo Preloga, ki je od marca naprej prevzel ključno vlogo vodje oddelka razvoja in konstrukcije za blagovno znamko Farmtech.

DRUŽBI FARMTECH STE SE PRIDRUŽILI LETA 2018. NAM LAHKO POVESTE NEKAJ O SVOJIH NAJPOMEMBNEJŠIH KARIERNIH STOPNJAH?

Kot otrok sem odraščal na kmetiji in se že od malih nog navduševal nad kmetijsko tehniko ter vsem, kar je povezano z njo. To je bil tudi razlog, da sem se odločil za izobraževanja na strojno-tehničnih smereh in kasneje za študij strojništva. Med srednjo šolo sem opravljal prakso v podjetju Farmtech, kjer sem se leta 2018 v sklopu prakse študijskega programa pridružil ekipi razvoja in konstrukcije. Tako se je začela moja kariera pri Farmtechu, ki mi je poznan že od nekdaj, saj je v podjetju zaposlen moj oče, ki je obenem sokrivec za vse moje navdušenje nad strojništvom in kmetijsko tehniko. Pri delu v razvoju sem pridobil številne izkušnje in se vedno trudil za čim večjo učinkovitost in kakovost. Verjel sem, da lahko s tem prispevam k uspehu podjetja in zadovoljstvu uporabnikov. S časom sem napredoval v projektne vodje, pri čemer sem prevzel svoj prvi večji projekt, razvoj nove generacije družine prikolic ZDK, pozneje sem z ekipo tudi soustvarjal druge proizvode. Postal sem še namestnik vodje, pri čemer sem se seznanil z vlogo vodenja.

KAJ SO VAŠE NALOGE IN KAKŠNA JE VAŠA VLOGA V PODJETJU?

Od marca 2023 sem prevzel funkcijo vodje razvoja in konstrukcije za blagovno znamko Farmtech. Moja glavna naloga je skrb za nenehne izboljšave in razvoj novih proizvodov. Primarni cilj mojega dela je usmerjanje razvojnih projektov v skladu s strateškimi cilji podjetja in zagotavljanje, da naši proizvodi ustrezajo potrebam in željam naših kupcev ter so prilagojeni našim trgom.

Za doseg tega cilja intenzivno sodelujem s proizvodnjo podjetja, oblikujem in vodim razvojne projekte, upravljam projektne ekipe, spremljam tehnološke trende in inovacije na trgu ter skrbim za razvoj novih proizvodov. Poleg tega sodelujem s strateškimi partnerji in dobavitelji. Vse to je ključno za zagotavljanje konkurenčnosti podjetja in trajnostnega razvoja v prihodnosti.

KATERI SO VAŠI NAJVEČJI IZZIVI TER KAKŠNE CILJE IN NAČRTE IMATE ZA PRIHODNOST?

Pri Farmtechu želimo doseči čim boljše optimizacijo in uporabniško izkušnjo za naše že uveljavljene in prihajajoče proizvode. Imamo širok portfelj in želimo ostati »full-liner« v kmetijski transportni tehniki. Hkrati se srečujemo z izzivi in priložnostmi, ki jih prinaša nova generacija kmetovalcev. Ti dajejo velik poudarek digitalizaciji in avtomatizaciji, s ciljem povečanja produktivnosti, učinkovitosti in zmanjšanja vpliva kmetijstva na okolje. Seveda je idealno, če je stroj tudi preprost in intuitiven za upravljanje. V Farmtechu smo si zato zastavili visoke cilje in se želimo odločneje podati na to novo pot v prihodnosti. Zavedamo se, da je za doseganje teh ciljev ključno tesno sodelovanje s strankami in uporabniki, po možnosti na terenu. Zato se bomo pod mojim vodstvom še bolj osredotočili na analizo navad, potreb in zahtev končnih uporabnikov, tako pri izboljšavah obstoječih kot pri razvoju novih proizvodov. Vendar to ne velja le zame, temveč tudi za mojo celotno ekipo. Le tako lahko razumemo dejanske zahteve, ki jih trg in kupci od nas pričakujejo, saj konec koncev želimo ponujati najboljše in najnaprednejše rešitve.

Mitja Prelog je od marca naprej prevzel ključno vlogo vodje oddelka razvoja in konstrukcije za blagovno znamko Farmtech.



Pri Farmtechu si prizadevamo za čim boljše optimizacijo in uporabniško izkušnjo naših že uveljavljenih in prihajajočih proizvodov.

Mitja Prelog



Bobnar7 x Farmtech

Na vročem stolčku se nam je tokrat pridružila slovenska senzacija družabnih omrežij Klemen Bobnar, ki ga širša javnost pozna po imenu Bobnar7 – lahko ga opišemo z besedo kmetovalec, podjetnik, vloger, vplivnež in še kaj... Gre za osebo, ki na avtentičen, zabaven in samosvoj način predstavlja kmetijsko tehniko in vse povezano z njo.

Z informativno-zabavno vsebino in njegovim značilnim pozdravom »žiiiiiv« mu je v kratkem času uspelo zgraditi eno izmed najbolj priljubljenih osebnih znamk v Sloveniji. Kako je prišel do tega in še več, si preberite v intervjuju.

NAJPREJ KLIŠEJSKO VPRAŠANJE: KAJ JE PO TVOJEM PRVA ASOCIACIJA NA BESEDO VPLIVNEŽ?

Vplivnež je oseba, ki je za marsikoga vzgled in tako ali drugače vpliva na druge s tem, ko nekaj daje – recimo znanje, uporabne nasvete in predloge ter zanimive vsebine na svoj unikaten način.

KDAJ IN KAKO SE JE SPLOH PORODILA IDEJA O NASTANKU BOBNAR7, VLOGANJU IN VZPOSTAVITVI DRUŽBENIH KANALOV?

Začelo se je, ko sem prodajal razno kmetijsko mehanizacijo in se mi je zdelo veliko boljše, če posnamem neko video vsebino, kot da potencialne stranke hodijo »samo na uro gledat« in na koncu nič ni iz tega. Ljudje več neradi berejo, ampak raje gledajo video vsebine, iz katerih je mogoče razbrati marsikaj. A tudi stranka se lahko dosti lažje odloči, če se s produktom seznanijo prek kratke video predstavitve.

KAKO JE PRIŠLO DO TEGA, DA JE USTVARJANJE VSEBIN POSTAL TAKO REKOČ TVOJ POKLIC?

Na začetku sem snemal bolj »enostavne« videe – kakšen obhod okoli stroja in med delovanjem – potem sem začel vključevati še govor in kreativno. Kasneje so se podjetja kar sama začela javljati in klicati, ali bi lahko naredil neko video predstavitev stroja, in mi zaupati pri ustvarjanju – med drugim tudi vi s Farmtecha. Tako nekako, zelo spontano in malce nepričakovano me je pripeljalo do tega, kjer sem zdaj. In glej, na družbenih omrežjih sem dejaven že tretje leto. >

Klemen Bobnar, ki ga širša javnost pozna po imenu Bobnar7, na vročem stolčku pred kompozicijo Farmtech.



KAKŠEN JE TVOJ RECEPT ZA USPEH?

Jah, kakšnega posebnega recepta ni, a so recimo dobri napotki... To, da veliko testiraš, tvegaš, moraš biti originalen, si obenem proaktiven in konstanten, a ravno prav se ti mora j**** za vse skup. Bistvo je, da se moraš tudi zavedati, da »sranja« in težav – ki jih je treba konstantno obvladati in reševati – nikoli ne zmanjka.

SI SE ZGLEDOVAL PO KATERIH DRUGIH VPLIVNEŽIH ALI SI SLEDIL SVOJEMU USTVARJALNEMU NAVDIHU IN INSTINKTU?

Da bi se zgledoval prav po določeni osebi, to ne. Kdaj sem dobil kakšen navdih, čisto spotoma in spontano. Načeloma tudi v tej branži, v kateri delujem, ni prav veliko podobnih, tako da delam in ustvarjam bolj po svoje – a najpomembnejše mi je, da to, kar počnem, počnem s strastjo.

KJE IN KDAJ SE JE SPLOH ZAČELA TVOJA LJUBEZEN DO KMETOVANJA?

V kmetijstvo sem vpet že od malih nog. Pomagam doma na kmetiji, kmetije so okrog in okrog, prijatelji so kmetovalci s kmetijami... Tako da sem že po »defaultu« vpet v kmetijstvo in če ti nekaj gre in te zanima, potem kar avtomatsko dobiš veselje in pač to delaš. V življenju sem že kar dosti stvari izkusil, a se mi zdi, da je kmetovanje kar en tak lep slog življenja, seveda, če si ga tako narediš.

GLEDE NA VEDNO VEČJE ŠTEVILO SLEDILCEV... KAKO SE TRUDIŠ, DA OSTANEŠ PRISTEN IN EDINSTVEN?

Moraš biti zanimiv in predvsem konstanten. Ljudje se morajo tako ali drugače poistovetiti s tabo ter je treba sodelovati v komunikaciji s svojim občinstvom. A ni ravno tako preprosto, kot se sliši, saj za sabo potegne tudi precej nekaj stvari. Ja, velikokrat zmanjka tudi kakšnih idej in najprej ne veš, kako bi posnel, se obenem vprašaš, ali imaš dovolj znanja in širine za to, kaj in kako bi objavil, kdaj se ti enostavno ne da in še in še... Ampak, hvala bogu, imam ogromno izkušenj in toliko raznolikih zadev, ki me zanimajo, da se vsebine načeloma ne ponavljajo.

ALI SI MORA VPLIVNEŽ ZASTAVITI MARKETINŠKO OZ. POSLOVNO STRATEGIJO?

Dobro je, da si jo. Jaz si vsaj toliko splaniram, da imam neko konstanto in da vem, kaj posneti za kateri kanal, in da vzamem toliko ponudb za snemanje, kolikor jih pač lahko naredim. Držati se je tudi treba nekih svojih načel in vrednot, tako da brez plana je vse malo bolj »cigu migu«.

KAKO VPLIVEN JE VPLIVNEŽ?

Za nekoga ne pomeniš nič, za nekoga si pravi idol in tisti faktor oz. priporočilo za lažjo nakupno odločitev. Nekateri sledilci se odločijo za nakup oz. spremenijo mnenja ravno zaradi dotičnih vsebin, videov, sporočil in stvari, ki jih vplivneži predstavljajo, drugi pač ne dajo posebne pozornosti na to mnenje... A po vseh teh letih vseeno mislim, da je vplivnež lahko zelo vpliven.

SE PREPOZNAVANOST IN ŽIVLJENJE VPLIVNEŽA HITRO ZAŽRETA V OSTALE SFERE ZASEBNEGA, VSAKDANJEGA ŽIVLJENJA?

Načeloma ja, ampak nisem še imel nobenih posebnih težav s tem. Veliko je pozdravljanja, »smalltalka« in zajebancije, a tudi fotkanja. Ni pa kakršnega koli nadlegovanja oz. po navadi vse hitro mine.

Za Farmtech je ustvaril že številne vsebine.

SE V SLOVENIJI IN KONKRETNO V BRANŽI KMETIJSKE TEHNIKE DA ŽIVETI ZGOLJ OD VLOGANJA?

To je odvisno od kar nekaj dejavnikov, da lahko opredelimo, al' se da al' ne. Prvotno se tega nisem lotil z idejo in namenom, da mi bo prinašalo gore denarja. Tudi uspeh ne pride čez noč. A če si iznajdljiv, delaven in ustvarjalen, se načeloma da živeti od tega. A je tako kot pri vseh ostalih poslih, zelo podobna zgodba, iz nič ni nič.

SI SI NADEJAL TAKŠNEGA USPEHA?

Ne, nisem pričakoval, niti nisem tega načrtoval. Takrat sem vse to delal zaradi boljše prodaje in rezultatov ter malce za hec, potem so se stvari kar avtomatsko razvijale naprej. In v tem uživam.

NASLEDNJA STVAR ZA BOBNARJA... KAKŠNI SO NAČRTI, ŽELJE IN PROJEKTI ZA PRIHODNJE?

Projektov in idej za snemanje je za zdaj še dovolj in želja je, da čim bolj izpeljem vse skupaj. Ampak poleg snemanja in podobnih zadev imam tudi precej drugega dela, tako da ne živim samo za to. A je ena izmed želja in bližnjih načrtov, da dodelamo Bobnar kolekcijo – to je tudi ena vzporedna stvar, ki jo z ženo in domačimi furamo zraven.

KJE SE VIDI BOBNAR7 ČEZ PET LET?

Meni se vse zelo hitro dogaja in zavedam se, da se lahko tudi na hitro spremeni, tako da čisto nič ne morem reči. Vem le, da bom še vseeno moral »garbat pa terat«, da bo kej, pa da mi bo zanimivo v življenju. Se more konstantno kaj dogajati. Tako da ja, »kr šu nč čaku«!

ŠE KAKŠEN NASVET ZA NAŠE SLEDILCE IN OBOŽEVALCE, KI SE PODAJAJO NA PODOBNO POT VLOGANJA?

Jah, ne smeš preveč komplicirati in skrbeti, kaj si kdo misli. Biti moraš samosvoj in večkrat moraš sprejeti kakšne odločitve in dejanja kar bolj na hitro – kar je »kuj je kuj«. Potem se iz tega vsakodnevno učiš, kaj je pametno in kaj ne, ter se tako razvijaš naprej. Vsaj tako je bilo pri meni. Če človek samo nekaj študira v nedogled in nič ne naredi, je to dvakrat nič.



Razbijanje stereotipov



V okolici Slovenske Bistrice, natančneje v vasi Vinarje, je govedorejsko-poljedelska kmetija družine Vešnik. Na specializirani kmetiji za pitanje goveda vsi družinski člani aktivno sodelujejo pri delu, vendar izstopa prihodnja mlada prevzemnica Tina Vešnik, ki je pripravljena nadaljevati družinsko tradicijo.

Tina in njen oče Jože Vešnik ponosno pozirata pred novo pridobitvijo – trosilnikom organskih gnojil Megafex 1800.

VSE V IZVOZ

Jože Vešnik je z ženo Ano začel kmetovati v Vinarju v devetdesetih letih, kasneje sta se odločila razširiti svoj posel in se osredotočiti na pitanje goveda. Danes imata na specializirani kmetiji v hlevu 200 glav goveda za pitanje, večinoma namenjenih izvozu v tujino, na primer v Italijo in na Kosovo, kjer dosegajo višje cene kot na domačem trgu. Kot pojasnjuje Ana Vešnik: »V Sloveniji skoraj ne prodamo ničesar, saj so cene nekonkurenčne in se nam enostavno ne izplača.« Zato v prihodnje ne razmišljajo o drugačnem konceptu prodaje, razen če bi prišlo do korenitih sprememb na trgu.

DRUŽINSKA VEZ

Družinsko kmetijo odlikuje aktivna vpetost v delo vseh članov, kar je ključni dejavnik za njihov uspeh. Na 45 hektarjih njiv in travnikov pridelujejo žita, kot so ječmen, kornjača in rž, ki jih nato uporabijo za silažo za domačo voluminozno krmo za živino. V primeru pomanjkanja žita večinoma nabavijo pri povezani kmetiji Klemenčič, kamor je preseljena ena od hčera, Karina. Tako si zagotovijo kakovostno in preverjeno krmo za svoje živali. S Klemenčiči odlično sodelujejo in si po potrebi tudi medsebojno izposojajo mehanizacijo, predvsem v času sezonskih viškov. Poleg kmetovanja posedujejo tudi 60 hektarjev gozdov. Čeprav se trenutno ne ukvarjajo dejavno z gozdarjenjem, niso izključili možnosti, da se bodo v prihodnosti vrnili k temu poslu. Prihodnja mlada prevzemnica Tina, ki je že pripravljena prevzeti vaje in nadaljevati družinsko tradicijo, pove, da se zaradi pomanjkanja časa osredotočajo izključno na kmetovanje in pitanje goveda. Tudi drugih kmetijskih storitev iz istega razloga ne nudijo. >



Kmetija Vešnik
Lokacija: Vinarje, Slovenija
Dejavnost: govedoreja
Obdelovalne površine: 45 ha





Stereotip, da ženske ne znajo voziti kmetijskih strojev, ruši Tina Vešnik, ki je izvrstna voznica in se brez težav spopada z upravljanjem mehanizacije.



” Z Megafexom gre vse hitreje, enostavneje in učinkoviteje!

Tina Vešnik

NUJNE NALOŽBE

Za uspešno kmetovanje in izvajanje poljedelskih opravil je za družino Vešnik ključnega pomena dobra mehanizacija, zato so v zadnjih letih postopoma investirali v nov strojni park. Najprej so nabavili nov traktor, lani je sledil nakladalnik, letos sledi še nakup trosilnika. »Naložbe v nove stroje so bile nujno potrebne za izboljšanje produktivnosti, še posebej za tiste, ki jih največ uporabljamo in nam vsakodnevno olajšajo delo,« pravi gospodar Jože, ki je nezadovoljen z visokimi cenami strojev. »Sodobna mehanizacija je preprosto predraga v primerjavi s prihodki v kmetijstvu, zato bi bilo brez subvencij težko

financirati novo mehanizacijo,« dodaja. Družina Vešnik ima v načrtu tudi investicijo v lastno elektrarno, ki bi jo postavili na silos in s tem rešili dve muhi na en mah – samooskrbo z elektriko in pokritjem zaradi problematike z dežjem oziroma vode v gnoju.

ODLOČITEV LAHKA, A HKRATI TEŽKA

Pri vsakem pomembnejšem vprašanju ali naložbi družina skupaj sprejme odločitve in doseže kompromise. Letošnja naložba je bila osredotočena na nakup novega trosilnika organskih gnojil, pri čemer je bila izbira znamke lažja kot izbira modela. »Prejšnji trosilnik konkurenčne znamke

je bil premajhen in prešibak za naše potrebe. Preprosto smo ga prerasli, zato smo iskali profesionalen stroj,« razlaga Jože, ki mu stroji Farmtech niso neznanka. »Poznamo stroje Farmtech. Že dlje časa smo razmišljali o modelu Megafex, vendar se nismo mogli odločiti med 18- in 22-tonsko izvedbo,« pojasni Jože in doda, da so se na koncu odločili za manjši, 18-tonski model, ki bolje ustreza razpoložljivi vlečni sili traktorja. In odločitve o nakupu novega trosilnika Megafex 1800, ki so ga nabavili prek Farmtechovega trgovca Mehanizacija Miler, ne obžalujejo. >

Tina Vešnik, ki je odraščala na družinski kmetiji, je razvila strast do kmetovanja in se veseli prevzema kmetije ter nadaljevanja družinske tradicije.



POMEN ORGANSKIH GNOJIL

Brez kmetijstva in vonja domačega hlevskega gnoja ni pridelkov, ni pravega okusa in prirasta. Družina Vešnik trikrat na leto gnoji svoje površine z domačim organskim gnojem, ki ga vsako leto pridelajo do 800 kubičnih metrov. »Organsko gnojilo je osnova za gnojenje in ekonomično pridelavo brez bremenilnega vpliva na okolje – še posebej v našem okolju, kjer smo omejeni z obdelovanimi površinami,« pove prihodnja mlada prevzemnica. »Tudi cene umetnih gnojil nas ne prizadenejo tako močno, saj imamo svoje domače organsko gnojilo,« še pripomni Tina. Kot pri večini okoliških kmetij se tudi pri Vešnikovih pojavlja težava s pomanjkanjem obdelovalne zemlje za intenzivno kmetovanje. Želijo si investirati v dodatne hektarje, vendar na tem področju zemlje ni na voljo, saj po besedah gospodarja Jožeta dandanes investirajo v zemljo tisti, ki je ne obdelujejo.

HITREJE, ENOSTAVNEJE IN UČINKOVITEJE

Tino je kmetijstvo oblikovalo in spremljalo že od otroštva – tako se je razvila njena strast do kmetovanja. Z delom na kmetiji, predvsem z upravljanjem mehanizacije, je odlično seznanjena in ruši stereotipe, da ženske ne bi smele voziti kmetijskih strojev. Zato je bila prav Tina prava sogovornica za kratek povzetek uporabniške izkušnje z novim trosilnikom. »Po prvih petnajstih vožnjah je občutek odličen in neprimerljiv z dosedanjim. Vse gre hitreje, enostavneje in učinkoviteje,« navdušeno pove Tina. »Kljub višjim hitrostim do 40 km/h in ogromni kompoziciji se na cesti počutim varno. Trosilnik je okreten in stabilen ter vpadljiv, tako da ga je na cesti nemogoče spregledati. Kolesa so maksimalno široka in zmanjšujejo zbijanje tal na polju, profil koles je za naše potrebe idealen, saj ima odlične samočiščevalne lastnosti. Upravljanje vseh pomembnih funkcij je sila enostavno, in to kar iz kabine traktorja. Trosilna naprava je zanesljiva, slika trošenja pa enakomerna in natančna ter glede na potrebe prilagodljiva – to pomeni, da za zdaj trosilnik opravlja svoje naloge brez težav in zelo učinkovito.« Oče Jože je pomirjen, da je njegova hči, ki razbija stereotipe in največ uporablja stroje, zadovoljna z novo naložbo. Poudari, da je njihov cilj – olajšati delo in povečati produktivnost – dosežen.



Odločitve o nakupu novega trosilnika Megafex 1800, ki je bil nabavljen prek Farmtechovega trgovca Mehanizacija Miler, Vešnikovi ne obžalujejo.



Sam svoj šef

Dalibor Iličić se je odločil nadaljevati družinsko tradicijo kmetovanja na samostojni poti.



Dalibor Iličić je kmetovalec iz srbske vasi Vajska v Vojvodini, katerega življenje se vrti okoli kmetovanja. Na svojih 100 hektarjih zemlje spretno premaguje vse izzive kmetovanja in to izjemno uspešno. Pri tem ne pripisuje svojega uspeha sreči. Zaveda se, da so ključ do uspeha trdo delo, veliko odrekovanja in pravilen pristop, ki vključuje tudi uporabo kakovostne mehanizacije.

VEČ GENERACIJ

Iličićeva družina je s kmetovanjem povezana že vrsto generacij. Njegov dedek je začel zgodbo kmetovanja na tamkajšnji zemlji, ki jo je kasneje prevzel Iličićev oče in mu predal ljubezen do kmetovanja. Po končanem študiju agronomije se je Iličić odločil za delo na kmetiji svojega očeta in nato nadaljeval družinsko tradicijo na svoji poti. »Rad sem sam svoj šef, zato sem se podal na svoje,« poudari Iličić, ki uživa v svojem delu kot kmetovalec in strojnik. Na svojih 100 hektarjih zemlje prideluje predvsem koruzo, sojo, pšenico in oljno repico, pri čemer ves pridelek proda.

TESNA POVEZAVA

Začetki sodelovanja s Farmtechom segajo v leto 2003. Takrat sta z očetom na Novosadskem kmetijskem sejmu iskala novo prikolico in naletela na takratno 8-tonsko Tehnostrojevo dvoosno prikolico DP 800. »Odločitev za nakup je bila zelo enostavna. Dejstvo, da je bila prikolica zaradi dežja polna vode, je pomenilo 100-odstotno tesnjenje. To naju je več kot prepričalo v nakup,« pove Iličić. Po daljši uporabi so jih navdušile tudi ostale značilnosti, kot so odlične vozne lastnosti, robustnost in vzdržljivost, zato si ne predstavlja, da bi v bližnji prihodnosti zamenjal znamko. »Odkar pomnim, sem z znamko Farmtech tako ali drugače tesno povezan in resnično zadovoljen z njihovo kakovostjo,« pravi Iličić. >



Dalibor Iličić

Lokacija: Vajska, Srbija

Dejavnost: poljedelstvo

Obdelovalne površine: 100 ha





Za uspešno kmetovanje je ključnega pomena sodobna in kakovostna mehanizacija.



ENKRAT FARMTECH, VEDNO FARMTECH

Dandanes ima Dalibor Iličić na svojem posestvu sodoben vozni park strojev, ki je potreben za sodobno kmetovanje. Med njimi najdemo kar nekaj strojev iz portfelja Farmtech, med katerimi sta dve dvoosni prikolici ZDK 1100 in dve najnovejši dvoosni prikolici ZDK 1800, ki jih je nabavil lansko jesen pri Farmtechovem trgovcu Inter-Agrar. Prikolice uporablja za vsa transportna dela, kot so prevoz žita, gnoja, gradbenega materiala, kot so pesek, zemlja in kamenje, ter prevoz palet, vreč in sodov za vodo. Iličić se pošali, da je ni stvari, ki je prikolice ne bi mogle prevažati, in dodaja, da so resnično vrhunski izbor ter ponujajo najboljše razmerje med ceno in kakovostjo. Kot izkušen strojnik se odlično spozna na mehanizacijo in dobro ve, kaj potrebuje.

IZKORISTEK ORGANSKIH GNOJIL

Poleg uporabe prikolic ima za Iličića izreden pomen tudi Farmtechov trosilnik organskih gnojil Ultrafex 1600, ki ga je nabavil prejšnjo sezono in z njim na letni ravni raztrosi okoli 2.000 ton gnoja. Iličić pojasni, da se v Vojvodini, konkretno na tem področju ob reki Donavi, srečujejo s pomanjkanjem organskih snovi v tleh, kar vpliva na pridelavo in donosnost. Zato je za dognovanje tal priporočljivo in smiselno uporabljati organska gnojila, med katerimi Iličić po večini uporablja perutninski gnoj iz lokalne perutnine. »Kot dolgoletni privrženec znamke Farmtech sem bil že pred nakupom prepričan o njihovi kakovosti, vendar sem se resnično navdušil nad 16-tonskim trosilnikom Ultrafex 1600 šele po njegovi uporabi. Tehnologija je izjemna, nudi izredne vozne lastnosti, upravljanje je preprosto, kakovost raztrosa odlična. Vse to omogoča, da je delo s tem trosilnikom prijetna izkušnja – prav to, za kar je bil pravzaprav narejen,« zadovoljno pove Iličić. >



Raven organske snovi – humusa se je v tleh na področju reke Donave drastično zmanjšala, zato je nujno potrebno dognovanje z organskimi gnojili. Dalibor Iličić to uspešno počne s 16-tonskim trosilnikom organskih gnojil Ultrafex 1600.





Rad sem sam svoj šef,
zato sem se podal na svoje!

Dalibor Iličić

Z MANJ NAPORA VEČ

Stroji v kmetijstvu delujejo veliko ur v letu in delo je včasih zelo intenzivno, zato pri kakovosti izdelave ne sme biti kompromisov. Kot poudarja Iličić, ga veseli, da je sodobna mehanizacija prilagojena uporabniku, kar omogoča večjo učinkovitost dela. Pri tem se srečuje z omejenimi obdelovalnimi površinami. »S trenutno razpoložljivo mehanizacijo bi lahko brez težav obdeloval še enkrat več zemlje, a je žal ni več na voljo,« pove Iličić, ki si to lahko privošči, saj si v času sezonskih viškov med sabo pomagajo prijatelji – kmetovalci, kar omogoča boljšo izkoriščenost strojev. »Ko delamo, smo v akciji tudi po 24 ur. Takrat je naša pisarna v kabini traktorja,« pove Iličić. Kljub nepredvidljivim izzivom, ki jih prinaša kmetijstvo, ohranja pozitiven pristop in uživa pri svojem delu.



Dalibor Iličić pred kompozicijo dvoosnih prikolic ZDK 1800, ki sta bili nabavljeni lansko jesen pri Farmtechovem trgovcu Inter-Agrar in sta prinesli veliko olajšanje pri prevozu pridelkov.





Mirko in Lazar Stojanović.



Zlatiborac d.o.o.
Lokacija: Mačkat, Zlatibor, Srbija
Dejavnost: mesnine, poljedelstvo
Obdelovalne površine: 120 ha
W: zlatiborac.com



Zlatiborske dobrote

Od ustanovitve leta 1992 vse do danes družinsko podjetje Zlatiborac d.o.o. iz Srbije z istoimensko znamko stoji na trdnih temeljih in ima dolgoročno vizijo razvoja – nuditi mesne izdelke vrhunske kakovosti, ki združujejo tradicijo, naravo in inovativnost. Za postavitev teh temeljev je zaslužna družina Stojanović, ki je pod vodstvom lastnika Aleksandra tesno povezana s podjetjem Farmtech že od njegovih začetkov. >

V poslovanje družbe Zlatiborac je vpeta cela družina – najbolj sinova Lazar in Mirko Stojanović.

Ovčereja ima za družino Stojanović pomembno kulturno tradicijo, ki jo vestno ohranjajo.



DOBROTE IZ NEOKRNJENE NARAVE

Proizvodnja podjetja Zlatiborac je locirana točno tam, kjer se je začela tradicija – v neokrnjeni naravi vasice Mačkat na Zlatiboru v Srbiji. Znamka Zlatiborac predstavlja kakovost suhih in prekajenih mesnin ter drugih izdelkov, od katerih v portfelju ponujajo več kot 60 različnih sort izdelkov. Ohranjajo originalne recepture, prepoznavne okuse in standarde kakovosti. Danes se njihovi proizvodni prostori razprostirajo na več kot 40.000 m², in to prav na tistem mestu, kjer stoji prva družinska sušilnica, stara več kot 130 let. Impresivna tovarna v Mačkatu in štirje regionalni poslovni centri v Srbiji sicer zaposlujejo več kot 850 zaposlenih, medtem ko so izdelki na voljo na več tisoč prodajnih mestih po vsej

Srbiji in širom Evrope. Uspeh družine temelji na družinskem konceptu, tako da so v poslovanje vpeti vsi družinski člani, zlasti sinova Mirko in Lazar Stojanović.

TRADICIONALNA DEJAVNOST

V Dinarskih Alpah ležeči Zlatibor z okolico slovi po številnih etno vaseh in že od nekdaj velja kot simbol ovčereje – ene najstarejših dejavnosti v tej regiji. Družina Stojanović, ki je osredotočena na znamko Zlatiborac in z njo žanje uspehe, se ni odrekla tej tradicionalni dejavnosti. Imajo 600 ovac domače avtentične pasme, ki se najbolje znajdejo na dobrih 700 metrih nadmorske višine, in letno vzrejajo do 1.500 jagenjčkov, ki jih prodajo naprej stalnim odjemalcem. Poleti – v sezoni



V pol leta je 16-tonski trosilnik organskih gnojil Ultrafex 1600 opravil že več kot 100 voženj, tako za raztros organskega gnoja kot za prevoz silaže.

travne ruše – so ovce na paši na 100 hektarjih, ki jih imajo na voljo. Na preostalih 20 hektarjih pridelujejo klasične poljščine, kot so pšenica, rž in koruza, ki jih v celoti uporabijo za silažo za domačo voluminozno krmo. Pozimi ovce preživijo v hlevih, kjer imajo zatočišče in hrano na toplem – prav v tem času poskrbijo za velike količine organskega gnoja, ki ga uporabljajo kot gnojilo in ga je treba v sezoni raztrositi.

POGUM IN VIZIJA

Vizionarski duh družine Stojanović se je izkazal že v 90-ih letih, ko so iskali sodoben stroj za raztros gnoja in ga našli pri predhodniku Farmtecha, Tehnostroju. Gospodar Aleksandar je imel dovolj poguma in vizije, da se je odpravil na pot v

Slovenijo, kjer je neposredno na sedežu družbe nabavil prvi trosilnik. Ta stroj je še danes del njihovega voznega parka in stoji na posestvu Stojanovičevih. Poleg tega imajo tudi prejšnjo generacijo 7-tonskega trosilnika Superfex 700 in od lanskega leta naprej novi 16-tonski vrhunsko opremljen trosilnik Ultrafex 1600. »Za dobro opravljeno delo so potrebni dobri stroji. Iskali smo nekaj večjega in primernejšega – seveda znamke Farmtech, saj smo bili navdušeni nad trpežnostjo predhodnikov,« pove sin Mirko. Tako so izbrali trosilnik nove generacije Ultrafex 1600, ki je najprimernejši vlečnemu vozilu. »Superfex 700 je še vedno v odličnem stanju, vendar se je izkazal kot premajhen za naše potrebe,« doda Lazar. >



BREZ KOMPROMISOV

Družina Stojanović se za nakup kmetijske mehanizacije obrne na Agro-Vesto in njenega direktorja Saša Arsića, pri kateri je tudi nabavila novi stroj. Čeprav je Ultrafex 1600 videti oblikovno podobno prejšnjim različicam, ima izboljšane tehnične značilnosti in vozne lastnosti, kar je ključnega pomena za zahteven teren, na katerem so površine Stojanovičevih. »Novi trosilnik je robusten, po polju ali cesti zelo suveren, tudi glede na maso in težišče ne poskakuje ali stresa,« poudarja Mirko, ki kljub številnim obveznostim in natrpanemu urniku vedno znova najde čas za delo s stroji, kar ga veseli in sprošča. »Delo s stroji je zame užitek, je tudi moja strast in večkrat moja pisarna. In ko mi čas vsaj malce dovoljuje, se z veseljem usedem za volan,« pravi. Tako tudi iz prve roke dobi občutek, kaj potrebujejo za še večjo učinkovitost in gospodarnost.

SPROŠČENO UDOBJE

Trosilnik Ultrafex 1600 je v zadnjem polletju veliko v uporabi. Že več kot sto voženj je bilo opravljenih in z delovanjem so zelo zadovoljni. Opremljen z najnovejšo tehnologijo ne zagotavlja le visoke učinkovitosti in optimalen raztros, temveč tudi največje udobje pri delu. Upravljanje je preprosto in priročno iz kabine traktorja, ponša se z bogatim naborom opreme. V času siliranja se uporablja za prevoz različnih silaž, saj se z menjavo trosilne naprave s silažnimi vrati trosilnik spremeni v prikolico. Mirko poudari, da je ta dodatek res odličen, in pohvali vsestransko uporabo stroja, ki je bila ključna pri njihovi odločitvi za nakup. Odprt, osebni in dolgoročni partnerski odnos, ki ga imajo s Farmtechovim trgovcem Agro-Vesta in z direktorjem Saša Arsićem, se bo gotovo odrazil tudi v prihodnje, za uresničevanje novih idej. »Naša pričakovanja od dobaviteljev strojev vključujejo svetovanje, dober servis in hitro reševanje nastalih težav,« pove in že razmišlja o prihodnosti. »Ogrel sem se za novo cisterno Supercis, ki bi jo uporabili za prevoz pitne vode za napajanje ovc,« doda. Njihove ideje se ne ustavljajo zgolj pri strojih in kmetijstvu, temveč so veliko bolj ambiciozne, zato je prihodnost podjetja Zlatiborac začrtana k poslovni uspešnosti in odličnosti.



Absolutno avtentično.

Zlatiborac

Na 120 hektarjih imajo približno 80 odstotkov travinja, preostalo so žita, kot npr. pšenica, rž, koruza, ki jih uporabljajo za silažo.



Učinkovitost in trajnost z roko v roki

Kmetijsko gospodarstvo Ljutomerčan iz Ljutomera, ki je usmerjeno v poljedelstvo in prašičerejo, je nedavno izvedlo pomembno naložbo za izboljšanje svoje učinkovitosti in trajnosti. Pohvali se lahko s 50-letno tradicijo in bogatimi izkušnjami v panogi, obdeluje 500 hektarjev zemlje in letno vzreja 18.000 prašičev, kar jo uvršča med največja kmetijska gospodarstva v Sloveniji.

BOGATA TRADICIJA IN IZKUŠNJE

Družba Ljutomerčan d.o.o., ki je locirana v središču Prlekije, je naslednik Vinogradniško-živinorejskega kombinata Ljutomer in je od leta 2009 del skupine Puklavec Family. Kmetijsko gospodarstvo se tako že več kot 50 let ukvarja s poljedelstvom in prašičerejo. Na svojih 500 hektarjih obdeluje različne vrste poljščin – večinoma se posvečajo pridelavi koruze, pšenice, ječmena in oljne ogrščice – od katerih polovico uporabijo za lastne potrebe, medtem ko preostanek prodajo na trgu. Pri reji prašičev letno vzredijo na lastni farmi 18.000 sesnih pujskov, vzrejene tekače prodajo za nadaljnje pitanje kupcem v Sloveniji, a tudi Avstriji in Hrvaški.

VLAGANJE KLJUČ DO OBSTOJA IN NAPREDKA

Kmetijsko gospodarstvo Ljutomerčan, ki je od leta 2014 vključeno v rejski program dobrobit živali, se spopada s spreminjajočimi se trendi – zlasti zaradi negotovosti v prašičereji – zato so nekoliko previdnejši pri svojih investicijskih odločitvah. Kljub temu se zavedajo pomena nadaljnjih naložb in razvoja. Sredi leta 2023 je bila dokončana nova sodobna farma na obrobju Ljutomera – konkretno na Cvenu – in takrat bo možno povečati in razširiti vzrejo prašičev. »Nova prašičja farma bo imela večje kapacitete, ponujala bo možnost za širitev in bo ustrezala najsodobnejšim standardom ob zagotavljanju najboljših življenjskih pogojev za živali,« ponosno pove direktor Miha Kuhar. »Poleg tega bo sodobna oprema farme omogočila lažje in bolj nadzorovano delo na farmi,« še poudari Kuhar, ki ga najbolj veseli, da se bo obstoječa in dotrajana farma v mestu opustila ter bo nova lokacija nudila boljše pogoje in možnost nadaljnega razvoja. »Tudi smrada več ne bo zaznati,« še doda. >



Miha Kuhar, direktor družbe Ljutomerčan, ob prevzemu nove cisterne.



Ljutomerčan, poljedelstvo in živinoreja, d.o.o.

Lokacija: Ljutomer, Slovenija
Dejavnost: prašičjereja, poljedelstvo
Obdelovalne površine: 500 ha
W: ljutomercan.si





PREPOTREBNA NALOŽBA

Vendar to ni edina nova pridobitev. Kmetijska gospodarstva so danes pred številnimi izzivi, ki zahtevajo uporabo sodobne tehnologije in opreme za boljše delovanje in povečanje produktivnosti – Ljutomerčan ni pri tem nobena izjema. V zadnjih letih intenzivno vlagajo v razvoj in modernizacijo kmetijske mehanizacije ter sledijo najnovejšim trendom. Predvsem pri prevozu in polivanju z gnojevko so se spopadali z zastarelo opremo. Rešitev so našli v Farmtechovi 20-tisočlitrski cisterni za gnojevko Polycis 2000 z 18-metrskim sistemom razdelitve Condor 18.0. »Poleg vseh lastnosti in funkcij cisterne je na dotično nakupno odločitev vplivalo tudi dejstvo, da smo dobesedno sosedje v Ljutomeru, kar pride prav v primeru servisnih posegov,« pove Miha Kuhar, ki ni pozabil omeniti pripravljenosti Farmtecha, da je pred nakupom omogočil možnost preizkušanja cisterne. »Povezuje nas kar nekaj uspešno zaključenih projektov in dolgoročno partnersko sodelovanje,« še pripomni Kuhar.

ZMANJŠEVANJE SMRADA IN IZGUB

Od lanske nabave je cisterna Polycis prepeljala že več kot 150 fur in z izbiro ter delovanjem so zelo zadovoljni, saj z njo niso zgolj izboljšali delovnega procesa in donosnosti – ki je v tej panogi bistvenega pomena – temveč tudi trajnostno naravnost. »Cisterna s sistemom se je izkazala kot pravišnja izbira, pa čeprav smo sprva iskali še večjo in v triosni izvedbi,« pove Timotej Klement, vodja poljedelstva v družbi. Veseli jih predvsem dejstvo, da so z novo naložbo zmanjšali neprijetne vonjave ob polivanju gnojevke, za kar gre zahvala sistemu za nizek izpust gnojevke z razdelilnimi cevmi in vlečnimi lemeži. »Smrad in neprijetne vonjave so za številne v okolju pereča težava, a dejstvo je, da so naše parcele locirane na obrobju mesta in tega ne gre spremeniti,« pove Miha Kuhar, ki poudari, da pri delu upoštevajo pravila dobre kmetijske prakse – pri polivanju ustreznost tal in vremenske razmere. Verjame tudi, da se bo z novimi pridobitvami le-to spremenilo oz. se postopoma že spreminja. V Ljutomerčanu se prav tako zavedajo, da so izgube dušika s sistemom za nizek izpust dosti manjše kot s klasičnim razpršilnikom – tako bo tudi učinkovitost v prihodnje še večja. >



Lansko leto so v kmetijskem gospodarstvu Ljutomerčan izvedli pomembno naložbo za izboljšanje učinkovitosti in trajnosti ter se odločili za Farmtechov 20-tisočlitrski model cisterne Polycis 2000 z 18-metrskim sistemom razdelitve gnojevke Condor 18.0.

Farmtech cisterna Polycis 2000 s sistemom Condor 18.0 se je izkazala kot idealna rešitev za njihove potrebe in v prihodnje želijo vozniki park še nadgraditi – vse z namenom boljše optimizacije.



PESTER NABOR

»Navkljub kompleksnosti odlikujejo cisterne s sistemom odlična funkcionalnost in preprosta uporaba ter vzdrževanje,« pravi Timotej Klement, ki ga še posebej veseli, da je njegova majhna ekipa strojnikov dobila profi stroj, s katerim je vsakodnevno delo užitek. Velike pnevmatike poskrbijo za manjšo zbitost tal, podvozje omogoča udobno vožnjo na cesti in njivi, visoko zmogljiva črpalka zagotavlja hitro črpanje – vse potrebne funkcije se preprosto krmilijo iz kabine traktorja. Zaradi pozitivne izkušnje imajo kratkoročno željo še po dodatni sodobni cisterni in mi verjamemo, da bo tudi ta znamke Farmtech.

ZAUPANJE V FARMTECH

Vozni park Ljutomerčana ne zajema le cistern – na njihovem dvorišču najdemo bogat portfolio preostalih strojev in opreme, od tega kar nekaj znamke Farmtech – od mulde prikolice Durus 2000, triosne prikolice DDK 2400 do dvovišinskih prikolic, ki so še iz časa nekdanje skupne države. Zaupajo Farmtechu, saj jim pomagajo pri vsakodnevni opravih na gospodarstvu, in to celo leto. »V času intenzivne žetve in sezonskih viškov je najpomembnejše, da so stroji brezhibni in delujoči ter seveda, da nas ne bodo pustili na cedilu,« zaključuje Timotej Klement.



Timotej Klement, vodja poljedelstva Ljutomerčana, ponosno pozira pred cisterno, s katero je njegova ekipa naredila že več kot 150 fur in jih navdušuje dan za dnem.



Dodatna prednost nove cisterne s sistemom je, da se znatno zmanjšajo izgube amonijaka in neprijetne vonjave.

V času žetve in sezonskih viškov so vse razpoložljive prikolice v pogonu.



Dom najboljšega korenja



Kmetijsko gospodarstvo Medveđ, ki sega že v četrto generacijo, je postalo sinonim za pridelavo kakovostnega korenja. Zgodba se je začela pred skoraj tridesetimi leti v majhnem kraju Begeč v Srbiji, ko se je Janko Medveđ popolnoma posvetil in specializiral za pridelavo korenja. Danes to tradicijo nadaljujeta skupaj s sinom Duškom.

Lastnika kmetijskega gospodarstva Medveđ, Duško in Janko, ponosno pozirata pred sodobnim voznim parkom med žetvijo pšenice.

PREDANOST SVOJEMU DELU

Dobrodošli v »Hiši korenja«, nas toplo pozdravi družina Medveđ v srbskem kraju Begeč. Kmetijsko gospodarstvo Medveđ je specializirano za pridelavo korenja in obdeluje 585 hektarjev zemlje, od katerih je 135 hektarjev površin namenjenih izključno pridelavi korenja. »Z veliko predanostjo in s strastjo skrbimo za celoten proces pridelave – od setve do žetve, pakiranja in distribucije na trg,« ponosno izjavita lastnika Janko in Duško Medveđ. Družinsko podjetje zagotavlja svež, okusen in kakovosten korenček skozi vse leto. Visoka kakovost njihovega korenja je rezultat izjemnih naravnih pogojev ter tradicionalnega znanja in izkušenj, ki so se nabirale skozi leta. »Zemlja ob reki Donavi je znana po svoji rodovitnosti in idealnih pogojih za pridelavo zelenjave – mi smo ta potencial maksimalno izkoristili,« pravi Duško, ki je bil že od otroštva vpet v kmetijo. »Sem kmetovalec s srcem in z dušo. To je nekaj, s čimer sem bil rojen,« se ponosno nasmeje. Janko, oče Duška, dodaja, da ta posel zahteva veliko mero predanosti, potrpežljivosti in tudi odrekanja.

VEČINA KORENJA V IZVOZ

Kmetijsko gospodarstvo Medveđ letno proizvede do 8 tisoč ton korenja. Večji del te količine, približno 60 odstotkov, se izvozi v nekdanje skupne republike ter sosednje države, kot so Madžarska, Romunija, Bolgarija, Slovaška in druge. Preostanek se prodaja na domačem trgu pod lastno blagovno znamko ali neposredno distributerjem in verigam supermarketov. Z vsako letino si utrjujejo svoj položaj kot vodilni pridelovalec svežega korenja v regiji. Ugled so si pridobili z izjemno kakovostjo, s predanostjo kmetijstvu in z družinsko tradicijo. »Kakovost je ključna, in če je pridelek kakovosten, se prodaja sam,« pove Duško recept za uspeh. Za zagotavljanje celoletne dobavljivosti in optimalnih pogojev skladiščenja razpolagajo s 6 tisoč tonami skladiščnih kapacitet. To jim omogoča ohranjanje kakovosti in svežine pridelka. Za nemoten potek proizvodnje in delo na poljih skrbi predana ekipa približno 20 stalno zaposlenih, ki se ob potrebi dopolnijo s sezonskimi delavci v času viškov. >



Proizvodnja mrkve Medveđ
Lokacija: Begeč, Srbija
Dejavnost: pridelava korenja, poljedelstvo
Obdelovalne površine: 585 ha





Dvoosne prikolice ZDK 1800 so za kmetijsko gospodarstvo Medved nepogrešljive pri žetvi pšenice.



” Kakovost je ključna!
Duško Medved

POMEN KOLOBARJENJA

»Naša glavna dejavnost je pridelava korenja,« pove Janko Medved. Na preostalih površinah kmetijskega gospodarstva gojijo druge klasične poljščine, kot so pšenica, soja, sončnice in koruza. Ta praksa je ključnega pomena zaradi izvajanja kolobarjenja, ki je nujno potrebno za ohranjanje rodovitnosti tal. Za pridelavo korenja je namreč značilen štiriletni kolobar, ki ga dosledno upoštevajo. Duško poudarja, da je pridelava korenja natančna in zahtevna naloga v primerjavi s klasičnimi poljščinami. Korenje je tudi velik porabnik humusa in vode, zato je pomembno, da se pri pridelavi upoštevajo in ustrezno upravljajo ti dejavniki. »Kljub našim prizadevanjem nam

čas in vremenske razmere predstavljajo največji izziv. Letošnjo sezono so zaznamovala raznolika vremenska nihanja, kar bo vplivalo na pridelek, ki bo v povprečju manjši in slabši od naših prvotnih pričakovanj,« pove Duško.

KLJUČ DO UČINKOVITEGA TRANSPORTA: FARMTECH

Pri transportu pridelkov, ki jih v celoti prodajo na trgu, ni prostora za kompromise, zato zaupajo prikolicam znamke Farmtech. Njihov vozni park vključuje šest dvoosnih prikolic ZDK 1800 in eno mulde prikolico Durus 3000, ki zagotavljajo učinkovit in varen prevoz pridelkov s polj. »Farmtech je znamka, ki smo jo poznali že iz časov

Tehnostroja. Kakovost in zanesljivost nista nikoli bili vprašljivi, zato že od davnega nabavljamo te prikolice,« poudarja Duško, ki se lahko pohvali s sodobnim voznim parkom mehanizacije. Ko gre za transport pridelkov, so hitrost, varnost in zanesljivost najpomembnejše. »V času žetve je časovni okvir omejen, zato je izbira pravih transportnih rešitev ključna za uspeh. In dvoosne prikolice ZDK 1800 so se izkazale za nepogrešljive pri prevozu pridelkov. Njihova zmogljivost, trpežnost in zasnova omogočajo učinkovit transport, hkrati zagotavljajo varno in stabilno vožnjo tudi po zahtevnih terenih,« pravi Duško. >

Hitrost, varnost in zanesljivost so ključnega pomena za ohranjanje kakovosti pridelkov med transportom s kmetijskih polj do ciljnih destinacij – vse to zagotavljajo prikolice Farmtech.



VISOKA RAVEN ZAUPANJA

Pri žetvi korenja uporabljajo zaboje in poseben način transporta, medtem ko so 18-tonske dvoosne prikolice ZDK 1800 idealne za prevoz različnih žit, kot so pšenica, soja, sončnice in koruza. Vse prikolice so opremljene s ponjavo, zadnje štiri nabavljene imajo tudi sistem ponjav Flip-top, ki omogoča hitro, zanesljivo in varno zaščito tovora neposredno iz kabine traktorja. »V poletnih časih morajo vsi delovni procesi potekati nemoteno in mehanizacija mora biti pripravljena za uporabo,« pove Duško. Pri obvladovanju zahtevnih logističnih izzivov, kot je prevoz zemlje ali humusa, se izkaže nepogrešljiva mulde prikolica Durus 3000. »S Farmtechom imamo vzpostavljeno visoko raven zaupanja. Odlično sodelovanje s trgovcem Inter Agrar to zaupanje zgolj krepi in nadgrajuje,« poudari Duško ter pohvali podporo in servis, ki sta vedno na voljo. »Za naslednjo sezono bi potrebovali še dve prikolici ZDK 1800, ki bi nam še dodatno olajšali čas žetve,« dodaja z nasmeškom.

DELO KOT UŽITEK

V preteklih letih so neprenehoma rasli in širili kmetijsko gospodarstvo. »Po nenehni rasti si zdaj želimo ostati tukaj, kjer smo, in ohranjati tradicijo družinskega kmetovanja,« pojasnjuje Duško svoj pogled. Za prihodnost kmetije ni strahu, saj je že vključen naslednik, ki se že pri dveh letih radovedno uči od njih. V poletnih mesecih imajo res veliko dela in obveznosti, a strast do kmetijstva in posla jih žene naprej. »Včasih se vse preprosto poklopi, včasih malo manj. Delo je odgovorno, a s pomočjo sodobnih strojev tudi udobnejše kot nekoč. In ja, s svojo mehanizacijo bi lahko opravili še več dela in povečali obseg proizvodnje, vendar dajemo prednost kakovosti pred količino in prostemu času. Ta je pomemben dejavnik, zato se trudimo organizirati delo tako, da izkoristimo vsak trenutek na učinkovit način. Pomembno je, da uživamo v delu,« zaključuje Duško.



Poleg glavne dejavnosti, pridelave korenja, na preostalih površinah kmetijskega gospodarstva gojijo tudi druge klasične poljščine.



Na poti s celotnim paketom

Jens Bernhard, goreči ljubitelj vsega, kar je povezano s transportom, je svojo strast spremenil v življenjski slog in jo uspešno prepletel v posel. Njegova avtošola Bernhard danes ponuja celoten nabor tečajev za pridobitev vozniškega dovoljenja. Z novo pridobitvijo, s traktorjem in prikolico mulde Gravis 2000 je svoj vozni park dvignil na višjo raven. >



Jens Bernhard iz avtošole Bernhard pred svojo novo kompozicijo.



Fahrschule Bernhard
(slov. Avtošola Bernhard)
Dejavnost: avtošola
Lokacija: Alsfeld/Homberg, Nemčija
W: www.lizenz-zum-fahren.de

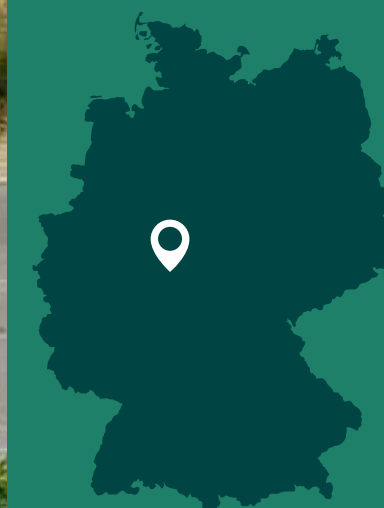

Jens Bernhard je iskal nekaj izjemnega in privlačnega ter vse to našel v Farmtechovi prikolicí Gravis 2000.

VSE NA ENEM MESTU

Fahrschule Bernhard (slov. Avtošola Bernhard), s sedežem v nemškem Alsfeldu in v lasti Jensa Bernharda, je prepoznavna šola vožnje, ki že od leta 2012 uspešno pokriva vse voziške kategorije – od avtomobilov, motorjev, tovornjakov in priklopnikov do traktorjev. »V naši avtošoli lahko pridobite voziško dovoljenje za katero koli kategorijo,« pove izkušeni učitelj vožnje Jens, ki si prizadeva slediti sloganu »licenca za vožnjo«. Jens ne uživa le v vožnji, temveč tudi želi svoje znanje in strast deliti z drugimi ter jih naučiti vožnje. »To je zahtevna, a hkrati hvalevredna naloga. Veseli me, da lahko prenašam svoje znanje in izkušnje na mlajše generacije,« dodaja Jens. Poleg njega v ekipi deluje še pet izkušenih inštruktorjev vožnje.

IZ NAJEMA V LASTNIŠTVO

Avtošola Bernhard pripisuje izjemno pomembnost kakovostnemu poučevanju in individualni podpori učencem. Njihov cilj je zagotoviti potrebne spretnosti in znanje za varno in samozavestno udeležbo v cestnem prometu. S strokovnim pristopom in predanim odnosom si prizadevajo zagotoviti najboljšo voziško izkušnjo svojim učencem. Vsa vozila v Jensa Bernharda se ponášajo z edinstvenim zaščitnim znakom – atraktivnim videzom vozil, ki pritegne poglede. »Neprestano sem na poti in tako skrbim za lastno promocijo na kolesih,« poudarja Jens. Prej si je traktorje izposojal pri podjetju Riess Landtechnik, pooblaščenem trgovcu za Farmtech, vendar se je zaradi povečanih potreb in večje prilagodljivosti odločil za nakup lastnega traktorja. »Traktor je izjemen, a brez prikolice je nepopoln,« poudarja Jens. Zato si je zagotovil še prikolico Gravis 2000 v privlačni izvedbi Black Edition. >

Jens Bernhard (drugi z desne) ob prevzemu nove prikolice Gravis 2000 ponosno pozira skupaj z ekipo podjetja Riess Landtechnik in območnim vodjo prodaje Farmtech Markom Döringom.



Jens Bernhard ponosno deli svojo strast do vožnje z drugimi, a hkrati jim pomaga pridobiti vozniško dovoljenje. Z njegovim strokovnim pristopom in s predanim odnosom si prizadeva, da bi vsak učenec doživel najboljšo vozniško izkušnjo.



Ne izgublajte časa s praznimi besedami, raje ukrepajte!

Jens Bernhard



NAJBOLJ» KUL« VOZILU DOSLEJ

Izbira prikolice Gravis je bila za Jensa pristna in spontana. »To je bilo čisto naključje, da sem naletel na Gravis. Iskal sem nekaj posebnega, privlačnega in vse to sem našel pri Riess Landtechnik, prodajalcu, ki mi je predstavil prikolico in njene funkcionalnosti,« razlaga Jens svoj prvi stik s Farmtechom, ki ga je navdušil. Odločitev za nakup prikolice je za Jensa pomenila združitev »kul« videza in funkcionalnosti. »Želim

izstopati in poskrbeti, da bo moja avtošola videti strokovno, privlačno in organizirano,« pojasnjuje Jens, a hkrati poudarja potrebo po funkcionalni prikolici. Čeprav je v svojem življenju vozil in preizkusil številna impresivna vozila, poudarja, da »najbolj kul« ni vožnja z vojaškim tankom, temveč ga najbolj navdušuje prav kombinacija traktorja in prikolice Gravis. »Vožnja s takšno kmetijsko mehanizacijo je preprosto zabavna,« sklene sogovornik.

Jens Bernhard iz avtošole Bernhard je na Farmtechov Gravis naletel naključno, a ga ob vsakodnevni uporabi navdušuje. Zato pristne in spontane odločitve ne obžaluje.



Triosna plato prikolica DPW 1800

Hiter in zanesljiv postopek nakladanja ter razkladanja tovora, pravočasna dostava tudi v nepredvidljivih vremenskih razmerah ter visoka razpoložljivost predstavljajo ključne dejavnike za uspešnost v kmetijstvu. Triosna plato prikolica DPW 1800 omogoča večjo učinkovitost in produktivnost med sezonskimi vrhunci, olajša delovni proces, prihrani dragocen čas in zagotavlja enostavno ter udobno uporabo.



POUDARKI

- + Primerna je za velike tovore in predstavlja optimalno rešitev za prevoz okroglih in kvadratnih bal.
- + Velika tovarna površina zagotavlja maksimalno učinkovitost.
- + Možnost zlaganja opornih sten spredaj in zadaj.
- + Toga in okrepljena šasija z nizkim težiščem.
- + Pocinkana izvedba za izjemno protikorozijsko zaščito.
- + Trpežna protizdrsna plošča na platoju.
- + Vgrajene točke za hitro in varno pritrjevanje tovora.



18-tonska triosna plato prikolica DPW 1800 je optimalna za prevoz različnih bal ter se hkrati lahko učinkovito uporablja za vse druge splošne prevozne potrebe, zlasti v kmetijstvu.



Razdelilni sistemi

Hawk



Iščete preprosto in učinkovito rešitev za nadgradnjo cisterne za gnojevko z razdelilnim sistemom? Predstavljamo novo izvedbo razdelilnega sistema Hawk, ki je – s svojo posebno zasnovo – namenjen predvsem za kmetije z manjšimi cisternami in je na voljo v treh različicah oz. delovnih širinah.



POUDARKI

- + Razdelilne cevi z vlečnimi lemeži.
- + Delovna širina od 4 do 6 metrov (Hawk 4.0, Hawk 5.0, Hawk 6.0).
- + 3- oz. 4-točkovno vpetje na cisterno ali neposredno na traktor.
- + Optimalna kontrola in perfektno prilagajanje terenu.
- + Sila na posamezni lemež znaša med 3 in 6 kg.
- + Lahka in enostavna konstrukcija.
- + Stabilen transportni položaj in hitro zlaganje.
- + Idealen sistem za letno količino gnojevke do 1000 kubičnih metrov.
- + Gnojevko in ostanke fermentacije vnesemo s čim manjšimi izgubami.
- + Primeren za travinje, njive ali dognojevanje poljščin kot tudi za pobočja in neravne terene.
- + Zagotavlja enakomerno porazdelitev gnojevke in zmanjšuje vonjave pri razdelitvi.

Serija Hawk je zasnovana predvsem za kmetije z manjšimi cisternami in je na voljo v treh različicah oz. delovnih širinah, ki segajo od 4 do 6 metrov.



Razdelilni sistemi Eagle



Za novo sezono širi Farmtech segment razdelilnih sistemov s serijo Eagle. S petimi modeli v petih različnih delovnih širinah 6,0 m, 7,5 m, 9,0 m, 10,5 m ali 12,0 m nagovarja serija Eagle predvsem manjše kmetije, ki se zanašajo na kompaktne dimenzije, združene s profesionalno tehnologijo.



POUDARKI

- + Razdelilne cevi z vlečnimi lemeži, ki zagotavljajo visoko natančnost porazdelitve, razmik med cevmi 25 cm.
- + Delovna širina od 6 do 12 metrov.
- + Priročna in hitra priključitev in odklop – 3- oz. 4-točkovno vpetje na cisterno ali neposredno na traktor.
- + Sila na posamezni vlečni lemež znaša med 8 in 12 kg.
- + Lahka, a robustna konstrukcija.
- + Elegantno in hitro zložljiv sistem, opozorilne table z osvetlitvijo.
- + Idealen sistem za letno količino gnojivke do 5000 kubičnih metrov.
- + Profi sekljalnik z zajemom zraka.
- + Gnojivko in ostanke fermentacije vnesemo s čim manjšimi izgubami.
- + Optimalno prilagajanje terenu – primeren za travinje, njive ali dognojevanje poljščin kot tudi za pobočja in neravne terene.
- + Zagotavlja enakomerno porazdelitev gnojivke in zmanjšuje vonjave pri razdelitvi.
- + Varno in udobno upravljanje vseh glavnih funkcij iz kabine.

S petimi modeli v petih različnih delovnih širinah – 6,0 m, 7,5 m, 9,0 m, 10,5 m ali 12,0 m – je serija Eagle namenjena predvsem manjšim kmetijam.



Gumijasti vlečni lemež

Poleg že dobro poznane jeklene različice je zdaj na voljo tudi gumijasta različica vlečnega lemeža. Oba sta visokokakovostna in primerna za različna tla in aplikacije.

Jekleni lemež s svojo enostavno obliko zagotavlja trdnost in vzdržljivost, medtem ko gumijasti lemež poleg omenjenih lastnosti zagotavlja tudi natančno razdelitev gnojevke, kar je še posebej pomembno pri polivanju gnojevke po travni ruši. Pri jekleni verziji lemeža je po obrabi potrebno zamenjati celoten obrabni del lemeža, medtem ko se pri gumijasti verziji zgolj zamenja drsna ploščica lemeža. Ta prilagodljivost v vzdrževanju zagotavlja dolgoročno cenejše vzdrževanje in učinkovitejše delovanje. Kljub različnim verzijam lemeža pa ostane izvedba razdelitve gnojevke nespremenjena. Obe verziji lemeža – tako jeklena kot gumijasta – sta na voljo za sisteme Condor, Eagle in Hawk. Izberite tisto, ki najbolje ustreza vašim potrebam in zahtevam vašega kmetijskega gospodarstva.



Gumijasti vlečni lemež

Jekleni vlečni lemež

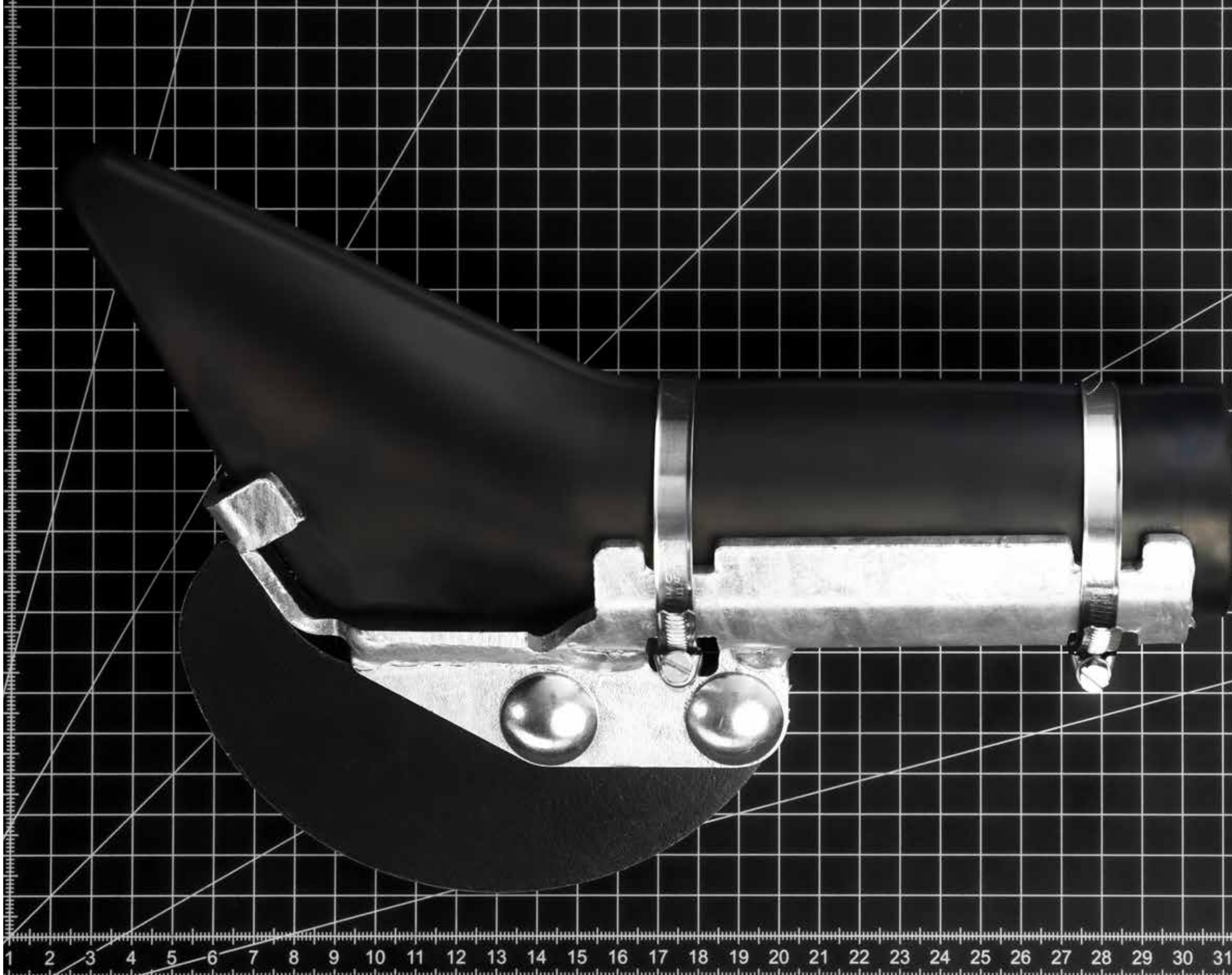

Farmtechov trgovec leta 2022

Farmtech že tretje leto zapored podeljuje priznanje za najboljšega trgovca istoimenske blagovne znamke, in letošnji prestižni naziv »Farmtechov trgovec leta« za leto 2022 je pripadel nemški družbi ZG Raiffeisen Technik.

Mreža Farmtechovih trgovcev je v preteklem letu izkazala izjemno učinkovitost, pri čemer je na nekaterih področjih celo preseгла pričakovanja. »Ponosni smo na svoje partnerje, ki kljub negotovim gospodarskim razmeram vztrajajo v uspešnem poslovanju in soustvarjajo vizijo blagovne znamke Farmtech,« je povedal Miha Korošec, vodja prodaje pri Farmtechu.

FARMTECHOV TRGOVEC LETA JE ZG RAIFFEISEN TECHNIK

Leta 2020 je družba Farmtech prvič podelila nagrado za trgovca leta – prestižno priznanje, ki ga prejme najboljši Farmtechov trgovec glede na več ključnih področij poslovanja. Za leto 2022 je prestižno priznanje »Farmtechov trgovec leta« prejelo podjetje ZG Raiffeisen Technik iz Nemčije. Ta naziv je plod trdega dela in zavezanosti k odličnosti, ki jo izkazujejo pri ZG Raiffeisen Technik.

SODELOVANJE ZG RAIFFEISEN TECHNIK- FARMTECH

Ob prejemu nagrade se je direktor družbe ZG Raiffeisen Technik, Jochen Schneider, zahvalil za to priznanje in poudaril, da sta sodelovanje in partnerstvo, ki trajata že dobrih 20 let med obema podjetjema, izjemno pomembni in dragoceni. »Začetki segajo že v leto 2000, ko smo prvič obiskali sedež podjetja v Ljutomeru in smo se prepričali o visoki kakovosti izdelave, raznolikem portfelju in zanesljivem osebju,« s ponosom pove Schneider. Hkrati izraža tudi upanje za uspešno nadaljnje obojestransko sodelovanje in partnerstvo v prihodnosti.

O ZG RAIFFEISEN TECHNIK

Skupina ZG Raiffeisen Technik, s sedežem v nemškem Karlsruheju, ponuja obsežen portfelj izdelkov in storitev za kmetijstvo, gozdarstvo, gradbeništvo, industrijo ter za občine in vrtičkarje. Njihova ponudba vključuje tako nove kot rabljene traktorje, sodobno opremo za obdelavo tal, setev in varstvo rastlin, a tudi napredno tehnologijo za pridelavo in spravilo pridelkov. Inovativni krmilni sistemi in rešitve za pametno kmetovanje dopolnjujejo njihovo ponudbo. Skupina deluje v štirih prodajnih regijah, kjer zaposluje več kot 500 ljudi na skoraj 50 lokacijah.

SIMBOLIČNO DARILLO – KIPEC

Kipec »konj«, umetniško delo priznanega slovenskega umetnika Roberta Juraka, predstavlja simbolično darilo, ki ga prejme Farmtechov trgovec leta. Ta skulptura nosi v sebi sporočilo vleke in konjske moči, ki sta ključni za vsak Farmtechov proizvod, a obenem simbolizira energijo in strast, ki poganjata poslanstvo blagovne znamke Farmtech. Hkrati konj simbolizira tudi grb mesta Ljutomer, kjer ima svoj dom podjetje Farmtech. Zanimivo je tudi dejstvo, da je kipec izdelan izključno iz odpadnih materialov Farmtecha, kar poudarja zavezanost trajnostnemu razvoju.



www.zg-raiffeisen.de/technik



Priznanje sta iz rok Mihe Korošca (skrajno levo), vodje prodaje Farmtech, in Marka Döringa (skrajno desno), območnega vodje prodaje, prevzela Jochen Schneider (drugi z desne), direktor družbe ZG Raiffeisen Technik, in Roland Jakoby (drugi z leve), vodja nabave družbe ZG Raiffeisen Technik.



Trgovci Farmtech v Sloveniji

AGROMA TS D.O.O.

Ragovo 7a, 8000 Novo mesto
T: 07 338 00 05
W: www.agroma.si

AGROMARKET RADO PETKOVŠEK S.P.

Tržaška cesta 95, 1370 Logatec
T: 040 220 095

ALMA-AGRO D.O.O.

Ulica Bratka Krefta 57, 9244 Sveti Jurij ob Ščavnici
T: 031 304 940
W: www.almaagro.com

KMETIJSKA ZADRUGA ŠALEŠKA DOLINA, Z.O.O.

Metleče 7, 3325 Šoštanj
T: 031 359 069, 041 813 949
W: kz-saleskadolina.si

KMETIJSKA ZADRUGA ŠMARJE Z.O.O.

Obrtniška ulica 2, 3240 Šmarje pri Jelšah
T: 03 818 18 41
W: www.kz-smarje.si

MEHANIZACIJA SRAKA, MARTIN SRAKA S.P.

Renkovci 57, 9224 Renkovci
T: 030 996 011
W: mehanizacijasraka.si

MEHANIZACIJA MILER D.O.O.

Dobja vas 4, 2390 Ravne na Koroškem
T: 051 310 020
W: www.mehanizacija-miler.si

MEHANIZACIJA MILER – PE SLOVENSKA BISTRICA

Tomažičeva ulica 6, 2310 Slovenska Bistrica
T: 051 310 023
W: www.mehanizacija-miler.si

MEHANIZACIJA MILER – PE KOMENDA

Moste 89b, 1218 Komenda
T: 051 280 990
W: www.mehanizacija-miler.si

MEHANIZACIJA MILER – PE LESKOVEC PRI KRŠKEM

Veliki podlog 34, 8273 Leskovec pri Krškem
T: 051 310 230
W: www.mehanizacija-miler.si

MEHANIZACIJA MILER – PE BELTINCI

Panonska ulica 3a, 9231 Beltinci
T: 051 310 065
W: www.mehanizacija-miler.si

MEHANIZACIJA MILER – PE AJDOVŠČINA

Mirce 3, 5270 Ajdovščina
T: 051 421 925
W: www.mehanizacija-miler.si





Farming for future.

Farmtech d.o.o.

Industrijska ulica 7
SI-9240 Ljutomer, Slovenija
+386 2 584 91 00
info@farmtech.eu

© 2023 Farmtech d.o.o.

